

Grafcet linéaire

Rappel:

Un automate est représenté par un GRAFCET linéaire lorsqu'il peut être décrit par un ensemble de plusieurs étapes formant une suite dont le déroulement s'effectue toujours dans le même ordre.

BAIN DE DEGRAISSAGE

Le grafcet point de vue système

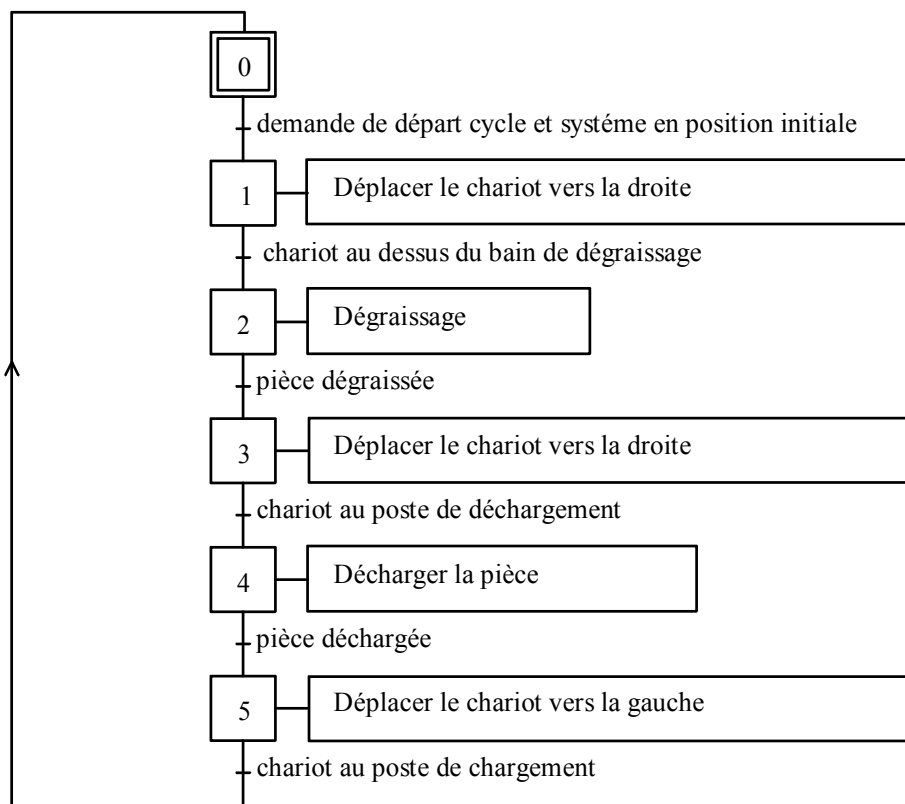

Le grafcet point de vue Partie Opérative

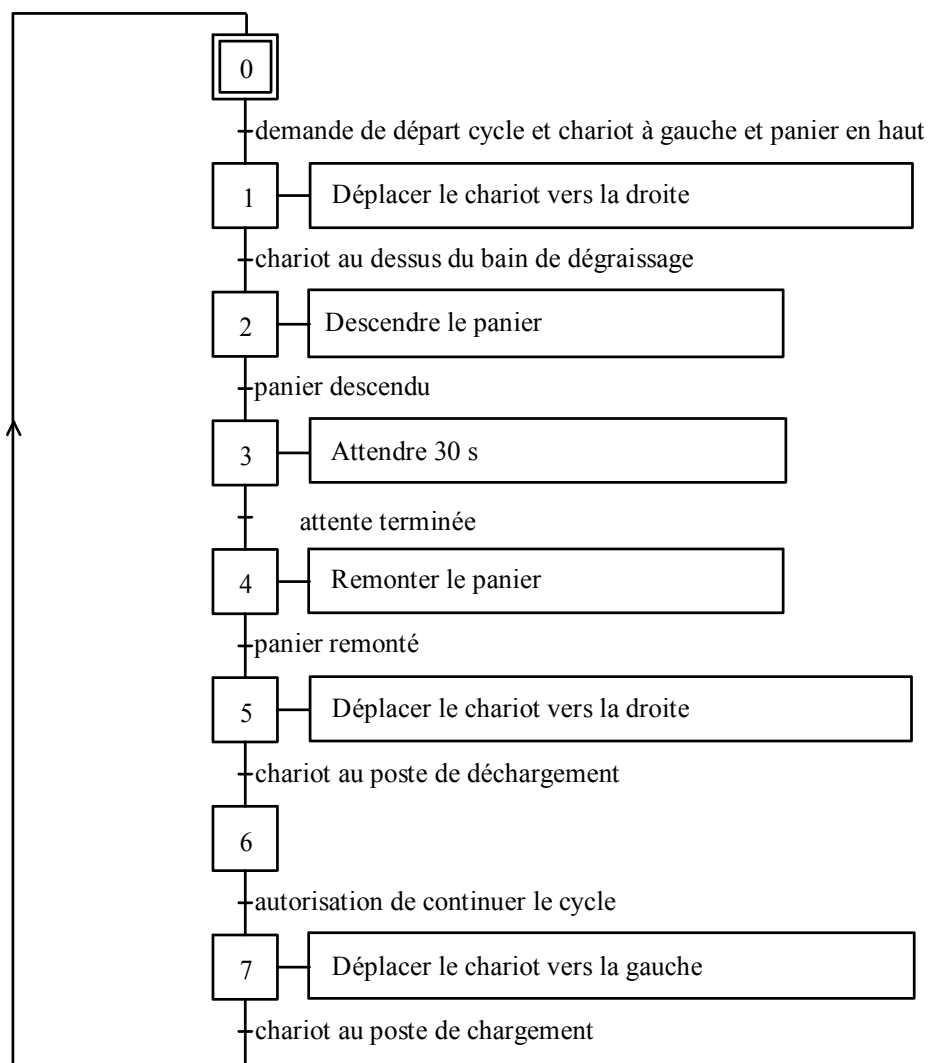

Le grafcet point de Partie commande

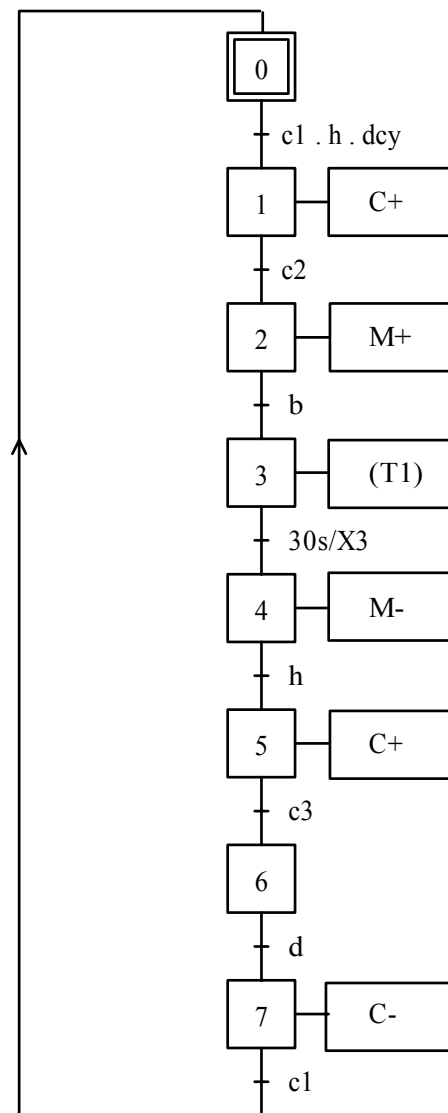

Remarque :

- On lance la temporisation T1 dans l'étape 3.
- On définit la fin de la temporisation dans une réceptivité :

